

REVISION D'UN CARBURATEUR SOLEX 35 F.P.A.I

Dico des réparations

Démontage (voir PL.36)

- Désaccoupler le support (1) de la pompe de reprise, dégager le flotteur (2), déposer le support du pointeau (3) et le pointeau (4), déposer la buse (5), l'ajutage d'automatisme (6), le gicleur d'air (7), du bi-starter, le gicleur d'essence (8) du bi-starter, le gicleur d'alimentation (9), le gicleur de ralenti (10), le calibre d'air de ralenti (11), le gicleur d'utilisation (12), le gicleur de pompe (17). Désaccoupler le corps principal du carburateur, de la partie inférieure. Déposer l'axe et le papillon. Déposer la plaquette (16).

Pour extraire la bille de la pompe de reprise, déposer la pompe (13), enlever la vis (14) de retenue de la bille (15) pour sortir celle-ci.

IMPORTANT. - Si une membrane de pompe est détériorée, remplacer toute la pompe (fixée par 4 vis) (20) ; ne jamais démonter la membrane.

- Nettoyer les pièces. Souffler à l'air comprimé toutes les canalisations et gicleurs.

Outillage

Clés plates 8-12-16
Ou petite clé à molette

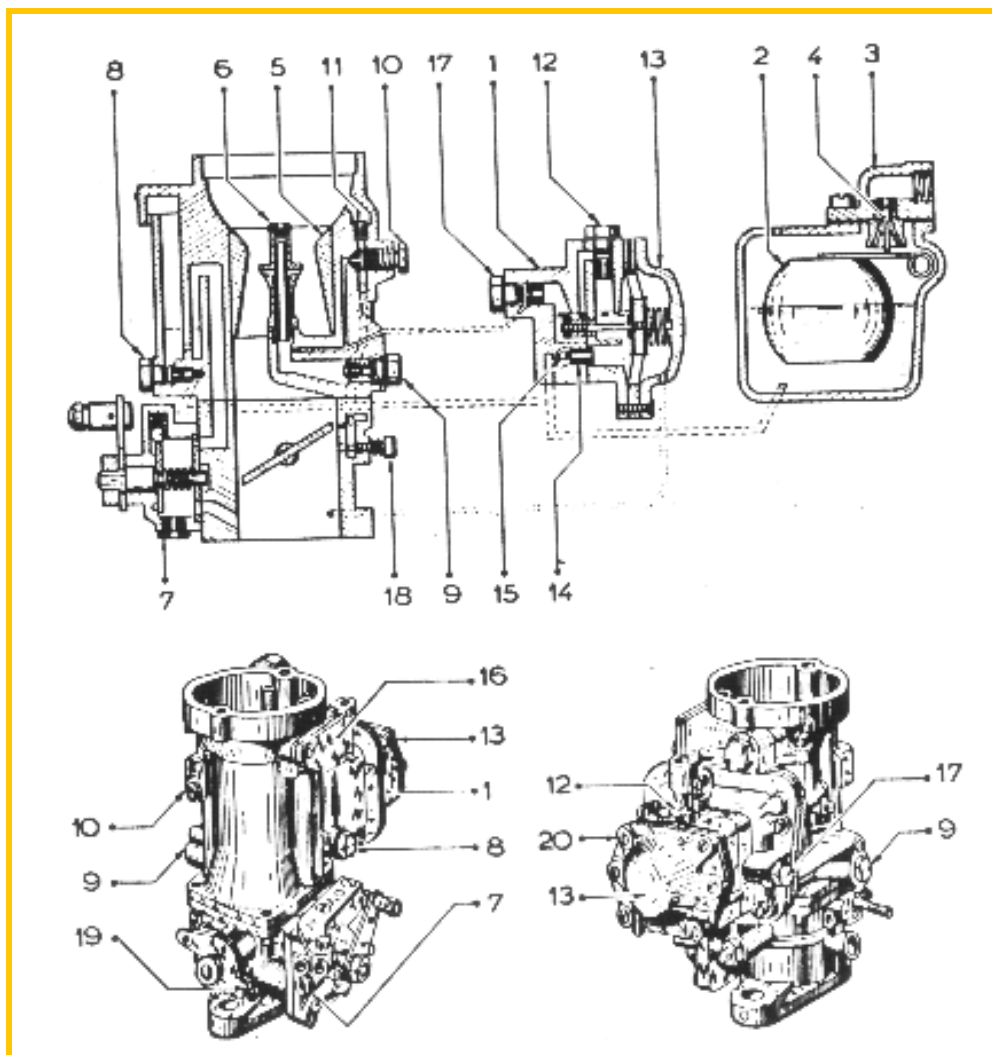

Montage (voir PL.36).

- Engager la bille (15) de la pompe de reprise, serrer la vis (14) de retenue, accoupler la pompe (13) sur son support (1) en intercalant le joint.

Placer le flotteur (2), accoupler le support de pompe (1) au corps principal du carburateur, monter le pointeau (4) sur son support (3) et monter le support sur le corps principal en intercalant le joint fibre. Monter la buse (5), les gicleurs de bi-starter (7 et 8), d'alimentation (9), de ralenti (10) et d'air (11), d'utilisation (12), de pompe (17), et l'ajutage d'automatisme (6).

Monter le bi-starter sur le corps inférieur du carburateur, monter le papillon, l'axe et son levier de commande. Accoupler les deux corps de carburateur.

- Les réglages des carburateurs Solex inversés, montés actuellement, sont les suivants :

Clés plates 8-12-16
Ou petite clé à molette

TYPE	buse	Gicleur principal	automatisme	ralenti		starter		flotteur (poids)	pointeau	JET de pompe	économie
				essence	air	essence	air				
35 FATIP	26	135	210	45	180	115 125	4	21g	2	55	-
35 FPAI	27	130	180	45	180	125	4	21g	2	60	60
	25	120	230	45	180	125	4	21g	2	60	60

Tous les carburateurs inversés Solex ont le ralenti à réglage d'essence.

